

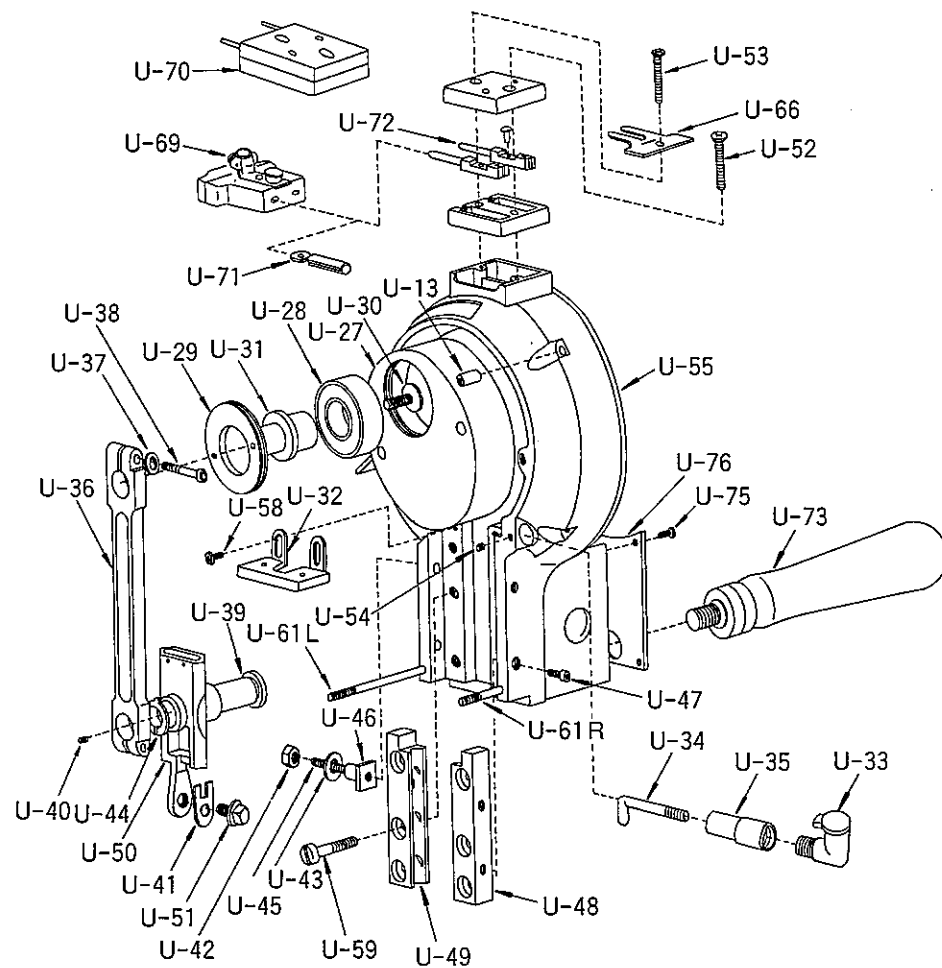

MODEL
KS-EU.
INSTRUCTION
BOOK AND
PARTS LIST



FRONT COVER MECHANISM



seq.	部品名(英名)	部品名(和名)	備考
U-13	Front to Rear Bearing Nut	モーターカバー止メナット	
U-27	Crank	バランス	
U-28	Crank Ball Bearing	バランスベアリング	
U-29	Crank Ball Bearing Lock Nut	バランスベアリングフタ	
U-30	Screw for Brg Shaft	バランスピン止メネジ	
U-31	Shaft for Ball Bearing	バランスピン	
U-32	Oil Pad Holder	油受け(小)	
U-33	Oil Cup	オイルカップ	
U-34	Oil Tube for Wrist Pin(Copper)	銅チューブ	
U-35	Oil Tube for Wrist Pin	オイルチューブ	
U-36	Connecting Rod	クランクロット	
U-37	Shakeproof Washer	クランク横ワッシャー	
U-38	Connecting Rod Clamp Screw	クランク横ネジ	
U-39	Wrist Pin	リストピン	
U-40	Wrist Pin Plug	リストピン油止メネジ	
U-41	Knife Lock Washer	メス止メワッシャー	
U-42	Nuts for Guide Screw	左メタル調節ナット	
U-43	Guide Washer	左メタル調節ワッシャー	
U-44	Connecting Rod Washer	クランクロットワッシャー	
U-45	Guide Adjusting Screw	左メタル調節ネジ	
U-46	Guide Adjusting Nut	左メタル調節台	
U-47	Guide Lock Screw	右メタル横ネジ	
U-48	R.H.Guide	ガイドメタル(右)	
U-49	L.H.Guide	ガイドメタル(左)	
U-50	Cross Head	クロスヘッド	
U-51	Knife Lock Bolt	メス止メネジ	
U-52	Terminal Block Screw	ターミナル止メネジ右	
U-53	Ground Clip Screw	ターミナル止メネジ左	
U-54	Set Screw	オイルチューブ止メネジ	
U-55	Front Bearing Housing	前カバー	
U-58	Oil Pad Holder Screw	油受け(小)止メネジ	
U-59	Guide Hold Down Screw	ガイドメタル止メネジ	
U-61L	Stud Lower L.H.Mountaing(L)	面ブタ下止メネジ(左)	
U-61R	Stud Lower L.H.Mountaing(R)	面ブタ下止メネジ(右)	
U-66	Ground Clip	ターミナルクリップ	
U-69	Attachment Plug(Complete)	差込プラグ	
U-70	Terminal Block(Complete)	ターミナルブロック	
U-71	Terminal Sleeve	差込金具	
U-72	Terminal Contact with Pin	ターミナル金具	
U-73	Operating Handle	ドライブハンドル	
U-75	Switch Cover Screw	前カバープレート止メネジ	
U-76	Switch Cover	前カバープレート	

LOWER GEAR BRACKET MECHANISM

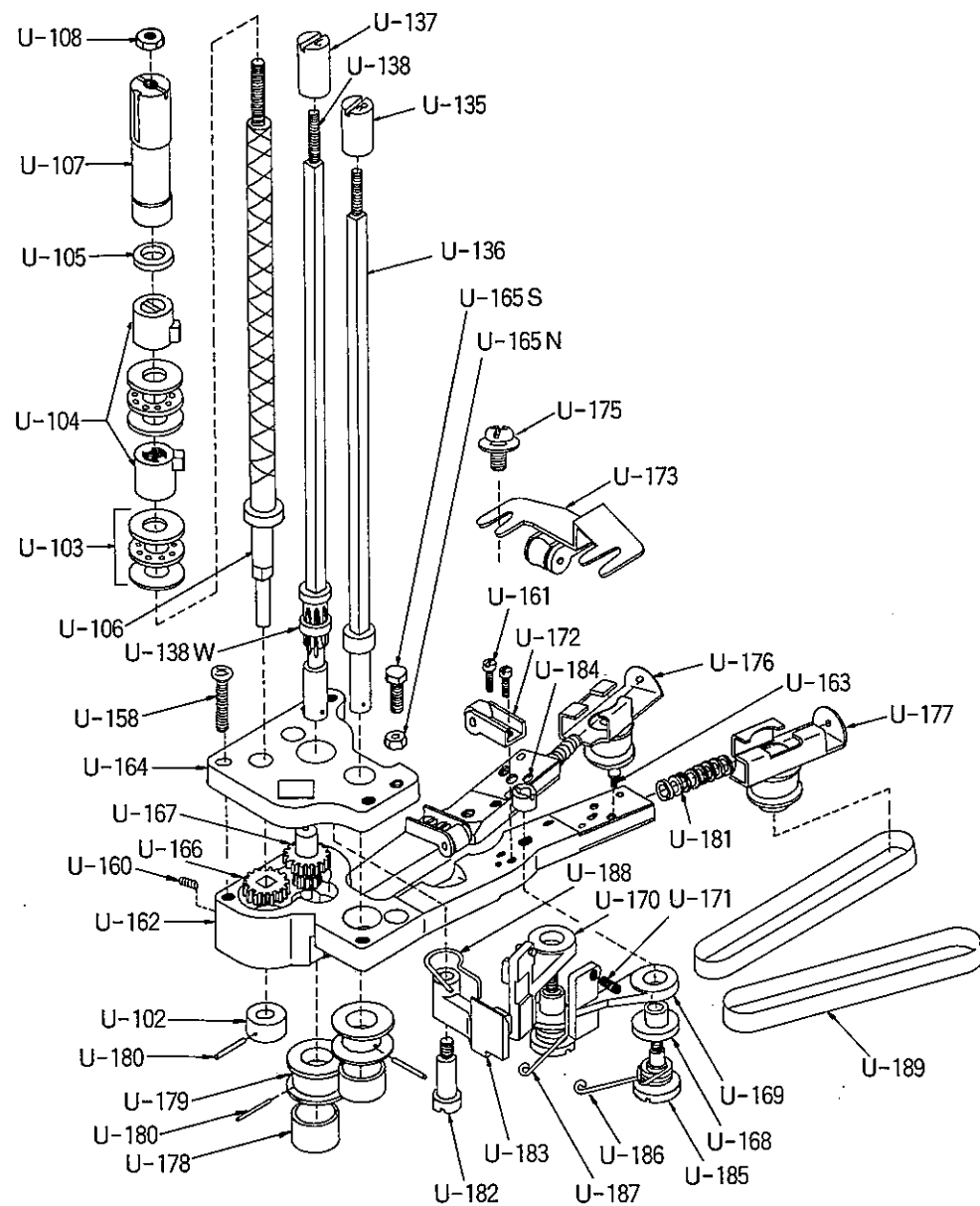

seq.	部品名(英名)	部品名(和名)	備考
U-102	Collar for Lower Screw Shaft	上下棒下ワッシャー	
U-103	Thrust Ball Bearing	スラストベアリング	
U-104	Nut for Screw Shaft L.H.& R.H.	上下棒ガイド(左・右)	
U-105	Washer for Screw Shaft L.H.	上下動ガイドワッシャー	
U-106	Screw Shaft With Extension	上下棒	
U-107	Spacer Tube	上下棒調節ナット 5"、6"	
U-108	Stop Nut for Screw Shaft	調節ナット止メナット	
U-135	Right Hand Follower Nut	角シャフトナット(右)	
U-136	R.H.Square Shaft	角シャフト(右)	
U-137	Left Hand Follower Nut	角シャフトナット(左)	
U-138	L.H.Square Shaft	角シャフト(左)	
U-138W	L.H.Square Shaft Washer	角シャフト左ワッシャー	
U-158	Screw for Gear Cover	研磨台止メネジ	
U-160	Grease Plug	気密ネジ	
U-161	Screw for Stabilizer	スタンド押え止メネジ	
U-162	Lower Gear Bracket	ベルト台	
U-163	Screw for Slide Pulley	後部ベルトローラー止メネジ	
U-164	Lower Gear Bracket Gear Cover	研磨台	
U-165N	Adjusting Nut	ベルト台調節ナット	
U-165S	Adjusting Screw	ベルト台調節ネジ	
U-166	Gear on Screw Shaft	9号ギヤー	
U-167	Intermediate Gear	8号ギヤー	
U-168	Bushing for shoe	ベルト押えワッシャー	
U-169	R.H.Shoe	ベルト押え右(小)	
U-170	L.H.Shoe	ベルト押え左(大)	
U-171	Set Screw for Sharpener Shoe	ベルト押え調節ネジ	
U-172	Stabilizer	スタンド押え	
U-173	Guide Back of Standard	スタンド案内	
U-175	Screw for Guide Back	スタンド案内止メネジW付	
U-176	L.H.Slide with Pulley	ベルト案内(左)	
U-177	R.H.Slide with Pulley	ベルト案内(右)	
U-178	Neoprene Band	ベルトローラーゴム輪	
U-179	Front Pulley for Belts	ベルトローラー前	
U-180	Roll Pin for Pulley	ロールピン	
U-181	Spring for Pulley Slide	ベルト調節スプリング	
U-182	Screw for Clamping Arm	クランプ止メネジ	
U-183	Clamping Arm for Shoe	ベルト押えクランプ	
U-184	Nut for Sharpener Shoe Screw	ベルト押え止メナット	
U-185	Screw for Sharpener Shoe	ベルト押え止メネジ	
U-186	R.H.Sharpener Shoe Spring	ベルト押えスプリング(右)	
U-187	L.H.Sharpener Shoe Spring	ベルト押えスプリング(左)	
U-188	Spring for Arm	クランプスプリング	
U-189	Abrasive Belts	研磨ベルト	

ACCESSORY

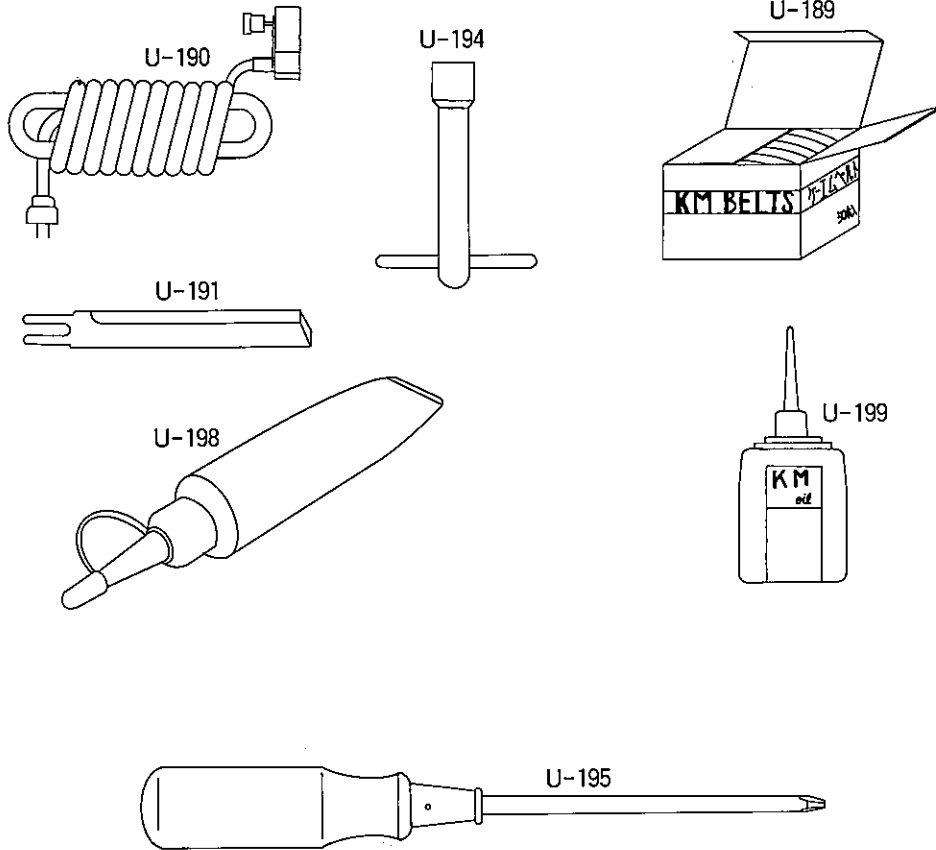

seq.	部品名 (英名)	部品名 (和名)	備考
U-189	Abrasive Belts	研磨ベルト	
U-190	Electric Corde Complete	コードコンプリート	
U-191	Knife	ナイフ	
U-194	Knife Bolt Wrench	ボックススパナー	
U-195	Screw Driver	ドライバー	
U-198	Bearing Grease	グリス	
U-199	Oiler	オイル	